



## GLÓWNE CECHY

- Wymiar kosza **40x40 cm**
- Waga brutto: 51 Kg
- Cykle mycia / kosze/godz. : 90"-120"-180"-∞/  
40-30-20
- Górne i dolne ramiona płuczące i myjące
- Pompa myjąca: 330 W
- Pojemność bojlera: 3 litry
- Pojemność zbiornika: 12 litrów
- Grzałka bojlera: 2,8 kW
- Grzałka zbiornika: 2,4 kW
- Zużycie wody na 1 cykl mycia: 2 litry
- Sterowanie elektroniczne ze wskaźnikiem etapów
- Wysuwany panel sterowania
- Maks. wys. mytego szkła i talerzy: **300 mm**
- Drzwi z mikrowyłącznikiem pracy przy otwarciu
- Automatyczne napełnianie wodą
- Wbudowany elektroniczny dozownik nablyszczacza
- Wbudowany elektroniczny dozownik detergentu
- Funkcja wyparzenia
- Funkcja Thermostop
- Zawór zwrotny
- Automatyczne czyszczenie komory na koniec dnia
- Pompa myjąca z funkcją Soft-Start
- Tryb eko w czasie przerw w pracy

## FILTROWANIE

- Plastikowy filtr pompy myjącej, łatwo wymiwalny

## BUDOWA

- Obudowa ze stali nierdzewnej AISI 304
- Dwuwarstwowe ścianki boczne
- Głęboko tłoczona komora mycia
- Tłoczone prowadnice na kosze
- Dwuwarstwowe, izolowane drzwi
- Uchwyt drzwi ze stali nierdzewnej
- Ramiona myjące/płuczące ze stali nierdzewnej
- Bojler ze stali nierdzewnej AISI 304
- PVC ochrona panelu elektronicznego przed wilgocią

## WYPOSAŻENIE STANARDOWE

- 2 kosze do szkła 40x40 cm
- 1 mały koszyk na sztućce
- 1 wkładka na talerzyki
- 1 wąż dopływowy (długość 2 m)
- 1 wąż odpływowy (długość 2,5 m)

## WYPOSAŻENIE OPCJONALNE

- Pompa zrzutowa
- Pompa wspomagająca płukanie
- Zimne płukanie
- Zestaw filtrów zbiornika ze stali nierdzewnej do wstępnej filtracji zbiornika wody
- 380-415V3N~50Hz
- 60 Hz

## AKCESORIA DO UZDATNIANIA WODY

- Wbudowany uzdatniacz wody (wersja "S")

## AKCESORIA

- Specjalne kosze (Okrągłe, śr. cm 40)
- Podstawa na kosze o wys. 545 mm ze stali nierdz.

## INSTALACJA

- Wyreguluj wysokość nóżek i użyj poziomicy, aby upewnić się, że urządzenie jest wypoziomowane

## GLÓWNE ŹRÓDŁO ZASILANIA

- Napięcie głównego źródła zasilania musi być zgodne z napięciem znamionowym
- Maszyna musi być podłączona do odpowiedniego systemu uziemienia
- Podłącz gniazdo zasilania maszyny do wielobiegunowego przełącznika ściennego

## PODŁĄCZENIE DO ZASILANIA WODĄ

- Jeśli woda jest twarda, należy zainstalować uzdatniacz wody
- Ciśnienie wody powinno mieścić się w granicach 0.2MPa (2 bary) i 0.5MPa (5 barów)
- Temperatura wody zasilającej powinna mieścić się w granicach 10°C do 50°C

## SPECYFIKACJA TECHNICZNA

- Napięcie: **220-240 V / 380-415 400 V3N~ 50 Hz**
- Moc całkowita : **3,13 kW**
- Natężenie prądu: **14 A / 5 A**
- Wymiary kabla zasilającego :**3x1,5 / 5x1,5 mm<sup>2</sup>**

## AS 40.30E

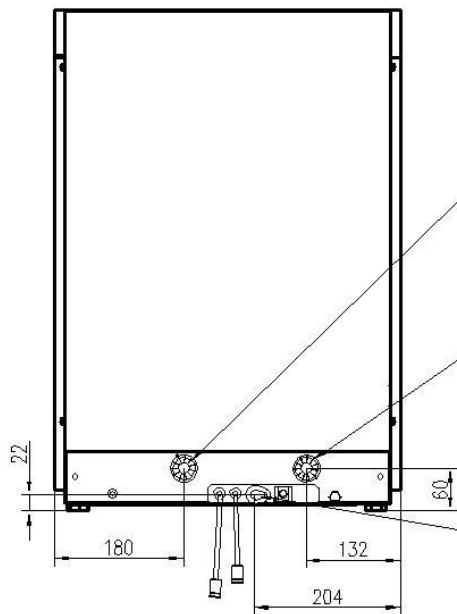
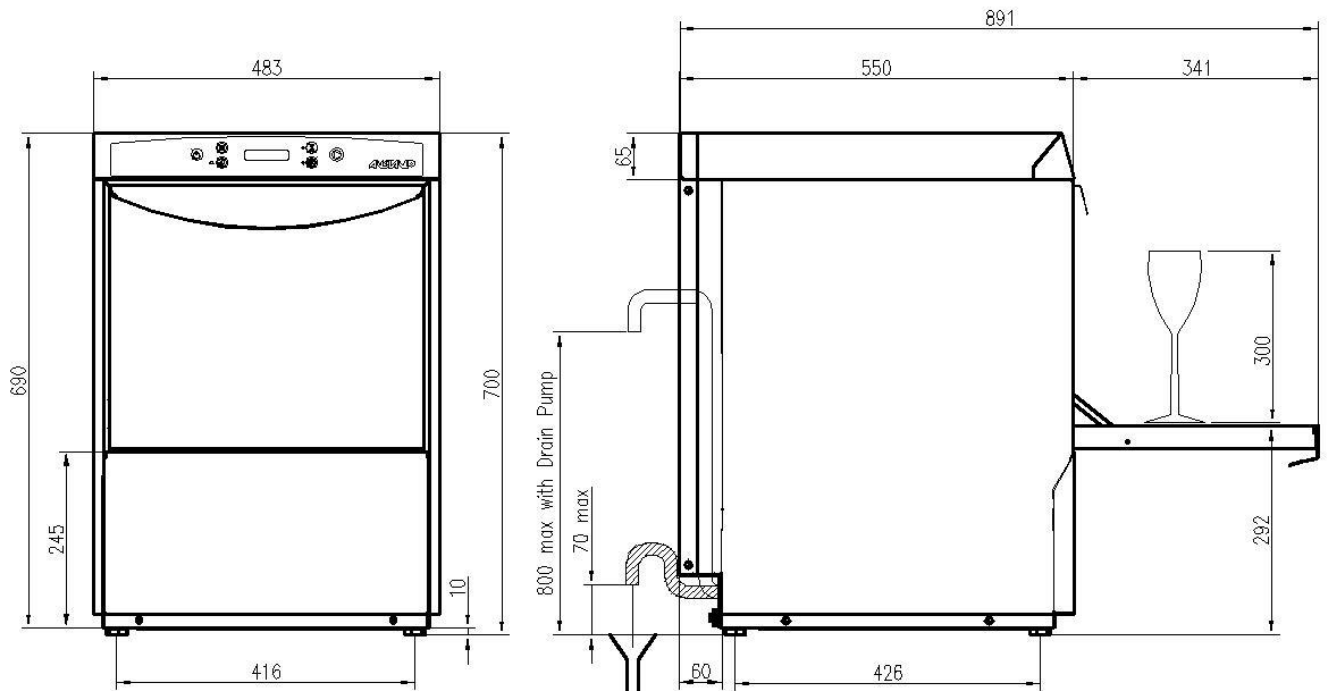

USCITA TUBO DI SCARICO  $\phi$  INT. mm.20 L=mm.2500  
 EXIT WATER OUTLET PIPE INT.  $\phi$  20 mm. L=mm.2500.  
 OUVERTURE DE PASSAGE TUYAU DE VIDANGE  $\phi$  INT. 20 mm. L=mm.2500.

CANNA DI CARICO CON ATTACCO G 3/4" L=mm. 2000.  
 WATER INLET PIPE CONNECTION G 3/4" L=mm 2000.  
 OUVERTURE DE PASSAGE TUYAU D'ALIMENTATION EAU AVEC  
 CONNEXION G 3/4" L=mm 2000.

USCITA CAVO DI ALIMENTAZIONE  
 EXIT POWER CORD SUPPLY  
 OUVERTURE DE PASSAGE CABLE D'ALIMENTATION

VISTA POSTERIORE  
 REAR OF MACHINE  
 VUE ARRIERE

	Min 10°C-MAX 50°C Min 10°C-MAX 25°C with ENERGY RECOVERY
	200÷500kPa(2÷5 Bar) 100÷500kPa(1÷5 Bar) with ATMOSPHERIC BOILER
	HARDNESS 5÷20°f-2.8÷11°d